

2020. évi szállítási szerződés 2. sz. melléklete

Általános eladási és szállítási feltételek

1. Ajánlatok és megrendelések

1.1. Ajánlatokat tenni, árusítást és szállítást eszközölni kizárólag az általunk meghatározott alábbi eladási és szállítási feltételek mellett lehet. Amennyiben vevőink üzleti kapcsolatba lépnek velünk, úgy ezek a feltételek mérvadók és kötelezők. A megrendelő ettől eltérő vásárlási feltételeit kifejezetten elvetjük. Amennyiben képviselőinkkel kívánnak szerződést kötni, úgy ahhoz a mi írásbeli beleegyezésünk szükséges.

1.2. Ajánlataink kötelezettség nélküliek és semmiféle kötelezettséggel sem járnak, ami a megrendelés elfogadását illeti.

Csak írásos megrendelést és lemondást fogadunk el, melynek módja:

webshopon keresztül (<https://ecplus.cemix.hu>) vagy

e-mailben (szallitas@cemix.hu)

A megrendelések csak abban az esetben kötelező érvényűek számunkra, ha azokat írásban is visszaigazoljuk. Áraink kötelezettség nélküliek és nem tartalmazzák az áfa-t. Az árak megállapítása a szállítás napján érvényes árlista alapján történik, amely egyben tartalmazza az ármegállapítással kapcsolatos sajátosságokat.

1.3. Minimális rendelési mennyiségek:

- 40kg / 25kg / 20 kg / 50 l kiszerezésű por termékek
 - min. rendelési mennyiség 1 raklap
 - KIVÉTEL: Projekt rendelésnél, direkt szállítási címre történő rendelésnél -> Eurosan 40 kg, Renti 25 kg, Magasértékű ragasztók 25 kg, Padlókiegyenlítő 25 kg, Vízszigetelési anyagok 20-25 kg, RECON 20-25 kg, Hőszigetelő ragasztók 25 kg
- 20 kg alatti por termékek
 - min. rendelési mennyiség 2-5 kg fugázó 1 doboz (8 - 4 db), Gletti 10 kg db-os (nincs csomagolási egység)
- Vödörös termékek
 - kiszerezési egység a vödör, min. rendelési tétel 1 vödör
- Kereskedelmi termékek:
 - Szilikon: min. rendelési tétel csomagolási egység = 1 doboz (12 db)
 - Dűbelek: min. rendelési tétel csomagolási egység = 1 doboz
 - Hőszigetelő rendszer elemek: csomagolási egység, kivéve projekt rendelések direkt szállítási címre

1.4. A **silós rendelésekkel** kapcsolatos szabályozást a Silóbérleti szerződés tartalmazza.

1.5. A Cemix Hungary Kft (továbbiakban Gyártó) lehetőséget biztosít 1 kg-os **színminták** igénylésére. Az általunk szállított áruk a felhordási technológiából eredően csekély mértékben eltéréseket mutathatnak az ajánlatunktól, illetve a mintától, ami a színt és a szemcseszerkezetet illeti. A rendeltetésellenes felhasználás elkerülése céljából kérjük, hogy a prospektusokban, műszaki leírásokban foglaltakat, valamint a gyári előírásokat saját érdekében tartsa be, mert az ezektől eltérő felhasználás miatt bekövetkezett minőségi hibákért garanciát nem vállal a Gyártó.

2. Fizetési feltételek

- 2.1. Számláink kifizetése a feltüntetett fizetési határidő szerint esedékes
- 2.2. Skontó a kereskedővel kötött szerződés alapján lehetséges
- 2.3. Váltóval történő fizetés külön megegyezés tárgya. A váltók és a csekkek csak azok beváltása után válnak érvényessé, elfogadásuk mindig csak fizetés céljából történik.
- 2.4. Amennyiben a fent felsorolt fizetési feltételeket nem tartják be, vagy a vevő velünk szemben más követelésekkel áll elő, ami a fizetést illeti, úgy valamennyi követelésünk azonnal esedékessé válik még akkor is, ha azok hosszúlejáratú váltóval fedezve vannak. Fenntartjuk magunknak azt a jogot, hogy ilyen esetben előre történő fizetést vagy az összeg letétbe helyezését követeljük. Késedelem esetén fenntartjuk a jogot, hogy késedelmi kamatot számítsunk fel, melynek mértéke jelenleg 20%. Késedelem esetén a jogi képviselő költségei a mulasztást elkövető vevőnket terhelik. Abban az esetben, ha az átvétel késedelemmel jár, illetve ha mi a fizetési késedelem miatt, vagy a megrendelő személyével kapcsolatos más okok miatt a szerződéstől elállunk, jogosultak vagyunk a megbízás értékének alapján a 20% késedelmi kamatok büntetésként követelni és érvényesíteni. Fenntartjuk a jogot arra is, hogy a szerződés megszegéséből adódó fenti büntetés helyett a szerződés nem teljesítéséből adódó és valóban elszenvedett kárért kártérítést követeljünk.

3. Csomagolás

A szállítólevélen megadott EURO-raklapokért a mindenkori érvényes díjtétel szerinti raklap betéti, használati és csomagolási díjat számlázunk. A vevők által hibátlan állapotban visszazárolt raklapokért a minőségellenőrzés után a teljes betéti díjat jóváírjuk. A raklapszaldót egy naptári évre vizsgáljuk (jan. 01-dec. 31). A raklapok minőségével kapcsolatos elvárásainkat a Raklapvisszavételi szabályzatunkban tesszük közzé (1. sz. melléklet)

4. Szállítás

- 4.1. Kezességet – az árut a szállítás során ért kárért – nem vállalunk, de gondoskodunk arról, hogy az árut szakszerűen csomagoljuk be és rakjuk fel, de ezzel semmiféle jogi kötelezettséget nem vállalunk. A fogadó feladata, hogy a szállítmány teljességét és az esetleges szállítási hibákat az áru átvételkor azonnal megállapítsa és a szállítólevélen jelölje. Amennyiben a Szállító okozott kárt a Megrendelő eszközeiben, értékeiben, úgy ezekért a Gyártó nem felel, ezeknek rendezése a Megrendelő és a fuvarozócég között történik. Azon megegyezés, hogy „egyéni kereskedő telephelyére szállítva” csak addig kötelező érvényű, amíg az utak állapota akadály nélkül lehetővé teszi a tehergépkocsival történő megközelítést. Amennyiben a szállítási címre történő megérkezéstől számított 1 órán belül Megrendelő vagy megbízottja nem biztosítja az áru átvételét és lerakását, Szállító jogosult minden megkezdett óra várakozás után 5.000,- Ft + ÁFA várakozási díjat felszámítani.
- 4.2. Gyártó elkötelezett amellett, hogy a visszaigazolt szállítási terminusokat a lehető legpontosabban betartsa. Az előre nem látható események következtében lényeges késedelmeket a megrendelővel közöljük. Vis major esetén (pl. tűzkárok, természeti katasztrófák, sztrájkok stb.) mentesülünk a szállítási kötelezettségeink alól, függetlenül attól, hogy a megrendelő bizonyos követelményeket támaszt. A visszaigazolt szállítási határidő irányadóként szolgál a teljesítés dátumára vonatkozóan. A késedelmes szállításból adódó panaszok után jogi úton igény nem érvényesíthető velünk szemben.
- 4.3. Egyéb megállapodás hiányában az áru még a gyárban eladottnak tekinthető. Ennek megfelelően a szállítás mindig a megrendelő kockázatára történik akkor is, ha saját fuvarszöveggel szállítunk. Részszállítások megengedettek. A szállítás módjának, valamint a szállítási eszköz, illetve a kiszállítási hely megválasztásának jogát fenntartjuk magunknak, de mindenképpen törekszünk arra, hogy a megrendelő kívánásait messzemenően figyelembe vegyük.

4.4. Gyártói szállítás szabályozása



A Gyártó a Vevő részére az ország egész területén házhoz szállítja a megvásárolt árukat. Az árak egy alkalommal történő fuvarozást foglalnak magukba. A szállítás a megrendelő számára alapvetően franco helyszínre szállítva költségmentesen történik, ez alól kivételt képez:

- e-útdíj miatti fuvar költség-pótlék (800 Ft/to, önrakodós és emelőhátfalas autó esetében 1.200 Ft/to)
- 100.000 Ft nettó alatti termékértékű rendelés esetén ezen felül nettó 10.000 Ft plusz fuvardíjat számolunk fel
- a behajtási engedélyekből eredő többletköltséget Gyártó átháríthatja a Vevőnek, mely a számlán plusz fuvar költségként szerepelhet
- a Vevőnek felróható okokból adódó újrashállítás / visszashállítás esetén a szállítás költségei a Vevőt terhelik

Vödörös és egyéb fagyra érzékeny termékekkel kapcsolatban (+5 °C körüli vagy annál alacsonyabb aktuális, ill. várható hőmérséklet esetén) a Gyártó – a termék minőségének biztosítása érdekében - a szállítást későbbi időpontra halaszthatja. Amennyiben a Vevő a fagyra érzékeny terméket fagyveszélyes időben – a Gyártói szállítás késedelme miatt – saját maga szállítja el, úgy ezt csak saját felelősségére teheti, ilyen esetben a termék minőségével kapcsolatos reklamációnak nincs helye. A Vevőnek megfelelő helyet kell biztosítani az áru kirakodásához. Gondoskodnia kell a mindenkori akadálytalan megközelíthezőségről és teherbíró útról.

4.5. Vevői szállítás szabályozása

4.5.1. minimális szállítási mennyiség:

5 raklap vagy nettó 100.000 Ft

4.5.2. Ha a megrendelő maga viszi el az árut, úgy neki kell a szállítási költségeket viselnie: ez esetben azonban az alábbi fuvarvisszatérítést biztosítjuk:

Körzet	km	Fuvarvisszatérítés (Ft/to vagy Ft/m ³)
I.	0,1 - 25	950 Ft
II.	25,1 - 50	1 050 Ft
III.	50,1 - 75	1 250 Ft
IV.	75,1 - 100	1 600 Ft
V.	100,1 - 150	2 000 Ft
VI.	150,1 - től	2 200 Ft
Bp.	össz	1 200 Ft

4.6. A Vevő vagy képviselője köteles betartani a Gyártó telephelyein érvényes közlekedési és biztonsági szabályokat. A rakodáshoz a következő munkavédelmi felszerelés szükséges: láthatósági mellény, hosszú nadrág, munkavédelmi cipő. Ezen szabályok megsértéséből eredő károkért, ideértve az esetleges következménykárokat is, a Vevő teljeskörűen felel.

4.7. Amennyiben Vevő fuvarozója a Gyártó külön felszólítása ellenére túlsúlyos rakományként kívánja elszállítani a terméket, és Gyártó ezt észleli, akkor a Gyártó mindaddig megtagadhatja a telephelyről történő kihajtást, amíg a túlsúlyt meg nem szüntetik és a rakomány meg nem felel a forgalmi engedélyben meghatározott maximális össztömegnek.

4.8. Az Elektronikus Közúti Áruforgalmi Ellenőrző Rendszer (továbbiakban EKÁER) irányadó szabályai értelmében a termék megrendelőjét/átvevőjét illetve fuvarozóját terhelő kötelezettségek nem teljesítéséből eredően a Gyártóra bármely bíróság vagy hatóság által kirótt jogerős bírság vagy bármilyen költség felmerülése esetén – a megrendelőt/átvevőt terhelő kötelezettség nem teljesítése

esetén – a Vevő köteles a Gyártóra kirótt bírságot, büntetést vagy egyéb költséget átvállalni, és 8 napon belül megfizetni.

- 4.9. EKÁER köteles megrendelés esetén a megrendelésben megadott szállítási cím az EKÁER bejelentés után már nem módosítható. Egyéb esetben az ebből származó többletköltség és esetlegesen kirótt bírság a Vevőt terheli.

5. Minőségi kifogások

Mindenfajta kifogást haladéktalanul, legkésőbb 8 napon belül az áru átvételétől számítva, írásban kell benyújtani vállalatunkhoz (reklamacio@cemix.hu). Az írásos reklamációhoz mellékelni kell a vásárlást igazoló számlát/számlaszámot. A kifogást indokolni kell és a kivizsgálást megtenni még a kifogásolt áru felhasználása, vagy feldolgozása előtt, mivel ellenkező esetben az áru elfogadottnak tekintendő és a kifogásokat visszautasíthatjuk. Időben történő és jogos kifogások esetén vagy visszatérítést fizetünk, vagy külön megállapodás szerint árengedményt adunk. További igényeket, különösen, ami a felhasználási költségeket és mindenfajta ezzel kapcsolatos kártérítést illet, nem áll módunkban teljesíteni. A kifogásolt árut a megrendelőnek a kivizsgálásig szakszerűen tárolnia kell, az esetleges további károsodás elkerülése miatt. A Megrendelő kifejezetten lemond a visszatartási jog érvényesítéséről, valamint a szállítási szerződésből, vagy más viszonyokból adódó ellenkövetelések felszámításától.

6. Termékszavatosság

A megrendelő kötelezi magát, hogy a termékeket a használati, valamint feldolgozási utasításainknak megfelelően dolgozza fel. Azoknak a megrendelőnek, akik nem felhasználók, nem jár szavatosság hibás termékből eredő anyagi kár esetében. Ezek a szavatossági korlátozások teljes tartalmuk szerint átruházhatók azokra az átvevőkre, akik nem fogyasztók, mégpedig ezen szavatossági korlátozások további átruházással kapcsolatos kötelezettségekkel együtt.

A színes termékek a kivitelezési technológiából eredően csekély mértékben eltéréseket mutathatnak a bemutató anyagok, illetve a mintától, ami a színt és a szemcseszerkezetet illeti. A felhasználásra kerülő anyagok változása, a különféle környezeti hatások, és a kötési idő alatti technológiai folyamatok miatt színeltérések előfordulhatnak. Ezért a színeltérés nem tekinthető minőségi hiányosságnak, erre a termékszavatosság nem terjed ki. Kérjük, hogy az esetleges hibák elkerülése érdekében tartsák be a technológiai és gyári előírásokat, mert a kivitelezési és felhasználási hibákért a Cemix Hungary Kft. nem vállal termékszavatosságot. A műszaki és biztonsági adatlapok, teljesítménynyilatkozatok a honlapunkon keresztül elérhetőek. (www.cemix.hu)

7. Tulajdonjog-fenntartás

Az áru a teljes vételár kifizetéséig a Cemix Hungary Kft. tulajdonában marad. A tulajdonjog fenntartása addig érvényes, amíg a Megrendelő és köztünk lévő üzleti kapcsolatból eredő valamennyi jelenlegi vagy jövőbeni követelések nincsenek kiegyenlítve. A vevő ezzel valamennyi – vételár vagy munkabér – követelését, amely az általunk szállított áru továbbértékesítéséből, vagy feldolgozásából adódik, átruházza ránk a mellékjogokkal együtt, függetlenül attól, hogy az áru egy vagy több helyre került. Abban az esetben, ha a vevő a szavatolt árut más, nem általunk forgalomba hozott áruval együtt adja el, vagy dolgozza fel, a követeléstől való elállás csak az általunk szállított áru értékében történik. Egyes követeléseinknek egy folyószámlára történő felvétele, az intézkedését haladéktalanul velünk közölni. Egyúttal köteles a harmadik felet is tájékoztatni, hogy mi vagyunk az áru tulajdonosai. A vevő a továbbértékesítés ellenére is megmarad meghatalmazottként az átruházott követelések visszavonásáig. Nem történik visszavonás, amíg a vevő a fizetési kötelezettségeinek rendszeresen eleget tesz. Amennyiben ez nem történik meg, úgy a vevő a mi utasításaink alapján le kell mondjon követeléseit behajtásáról. A vevő köteles kívánságunkra bennünket a harmadik félnek történő eladásról értesíteni és átadni a szükséges iratokat jogainknak a harmadik féllel szembeni érvényesítése céljából. Amennyiben a vevő a felszólítás ellenére sem jelenti be a továbbértékesítést, úgy jogunk van arra, hogy a harmadik félnek történő eladást magunk eszközöljük. Kötelezzük magunkat arra, hogy a törvényes határozatok alapján bennünket megillető biztosításokat –

választásunk szerint – átruházzuk, amennyiben a biztosítandó követelések a 20%-ot meghaladják. Ameddig fennáll a vevővel kötött üzleti kapcsolatokból eredő követelés, jogunk van arra, hogy tőle mindenkor információt kérjünk arról, hogy milyen tulajdonjogilag fenntartott áruk vannak még birtokában, hogy azok éppen hol találhatóak és kinek adta tovább a többi jogfenntartott árut. Amennyiben megalapozott kételyünk van a vevő fizetési képességéről illetve szándékáról; továbbá fizetési késedelem, illetve egyéb fizetési problémák és a vevő vagyoni helyzetének rosszabbodása esetén jogunk van arra, hogy a fenntartott áru azonnali kiadását kérjük, ezeket eladjuk, vagy egyéb módon felhasználjuk, anélkül, hogy ezáltal elveszítenénk kárpótlási igényeinket a feltételek be nem tartása miatt. Az áru pusztá visszavétele esetén a szerződés érvényben marad. A követelések átruházása megszűnik, amennyiben a vevő valamennyi kötelezettségét az eladóval szemben teljesítette. A tulajdonjog-fenntartás időtartama alatt jogunk van arra, hogy a tulajdonjog-fenntartással érintett árunk értékének erejéig a vevőtől az általunk a vevőnek szállított más árunkat elszállítsuk, amennyiben a vevő a tulajdonjog-fenntartással érintett áru vételárát nem vagy nem teljes mértékben egyenlítette ki a fizetési határidőn belül.

8. Irányadó jog, jogviták

A szállítás teljesítési helye Veszprém, Bugyi, Balatonfűzfő, Debrecen. Valamennyi –közvetlen vagy közvetett– vitás kérdésben, amely a szállítási szerződésből adódik, beleértve a váltókkal kapcsolatos panaszos ügyeket, a Veszprémi Járásbíróság, vagy a Veszprémi Törvényszék kizárólagosan illetékes a vita tárgyát képező ügy értékétől függően.

Amennyiben eladási és szállítási feltételeink bizonyos határozatai jogukat veszítik más törvényes szabályozás vagy eltérő jogmegítélés következtében, a vevővel megállapodunk abban, hogy a többi határozat jogérvényessége a maga egészében nem változik.

1. sz. melléklet - Raklapvisszavételi szabályzat

2010. május 1-től a Cemix Hungary Kft az alábbi szabályok szerint veszi vissza a raklapokat.

2 fajta raklapot veszünk vissza csereraklapként:

- A hibátlan EUR raklapokat
- A még gazdaságosan javítható raklapokat

Egy raklap 4 fajta elemből áll:

1. Lábösszekötőkből
2. Tuskókból (más néven tőkékéből)
3. Fedlap-összekötőkből
4. Fedlap deszkákból

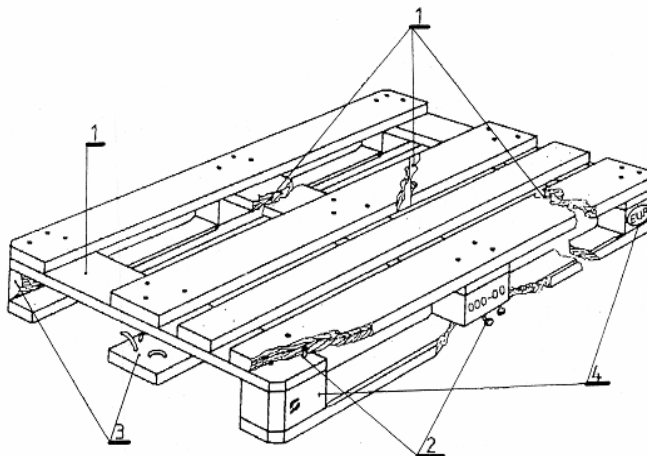

FONTOS!

Amennyiben a visszaküldött raklap selejtnek minősül az alábbi kritériumok szerint, abban az esetben cégünk nem tudja visszavenni és jóváírni azt. Ebben az esetben a selejt raklapot azonnal visszakerül a kamionra, amennyiben ez nem lehetséges maximum a beérkezést követő két hétig tároljuk. Ezen idő lejárta után a raklapot megsemmisítjük.

A következőkben azokat a kritériumok olvashatók, ami a raklapok konkrét visszavételére vonatkoznak:

Lábösszekötők

Javítható, ha egy lábösszekötője

- törött, hiányos vagy sérült
- hosszabb vagy rövidebb
- korhadt

Visszavételt kizáró ok

- Ha egynél több összekötő sérült.
- Ha egynél több láthatóan nem megengedett elem került felhasználásra (pl.: széldeszka)

Tuskók (más néven tőkék)

Átvesszük, de nem javítjuk

- Ha $2/3$ anyag és $1/3$ hiány arányban sérült max 1 tuskó. Az ilyen sérült felület feltétele, hogy a tuskó sérült felülete százkamentes, továbbá a sérülés teljes keresztmetszetében azonos mértékű (példákat lsd. 2.1.1 KÉP, 2.1.2 KÉP)

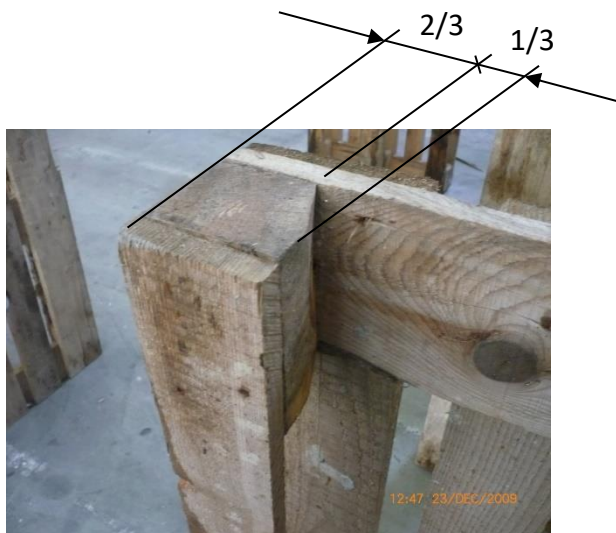

2.1.1 KÉP: Sérült tuskó (százkamentes felülettel)



2.1.2 KÉP: Sérült tőkés (százkamentes sérülés)

Javítható, ha egy tuskója

- olyan mértékben roncsolódott, hogy több mint egy szeg- vagy csavarszár látható
- törött
- hiányzik
- korhadt
- egy vasúti cégjel és egy EUR jel nem látszik, illetve hiányzik

Visszavételt kizáró ok

- Ha egynél több tuskó sérült vagy hiányzik.
- A PKP vasúti cégjellel ellátott raklapok az EUR raklap szabványának nem felelnek meg. Az ilyen raklapot selejt raklapnak vesszük csak át.

Fedlap-összekötők

Átvesszük, de nem javítatjuk

Ha $2/3$ anyag és $1/3$ hiány arányban sérült max 1 fedlap összekötő



3.1 KÉP: Sérült fedlap-összekötő

Visszavételt kizáró ok

- A fedlap-összekötők hiánya vagy törése
- Ha egynél több láthatóan nem megengedett elem került felhasználásra (pl.: széldeszka)
- Hosszabb vagy rövidebb (törött) elem került felhasználásra
- Korhadt

A fedlap-összekötők gazdaságosan nem javíthatók, így nincs olyan hiba, ami megengedhető a 3.1-es ponton kívül.

Fedlap deszkák

Átvesszük, de nem javítjuk



4.1 KÉP: Sérült fedlap

Javítható, ha egy vagy két deszka

- hiányzik, ferdén vagy keresztben eltört
- láthatóan nem megengedett elemből készült (pl.: széldeszka)

- korhadt

Visszavételt kizáró ok

- A fedlapok deszkáin vágások nyomai láthatók
- 2 db-nál több fedlap törött, korhadt, széldeszka



4.3.1 KÉP: Széldeszka



4.3.2 KÉP: Vágás nyomai a raklapon

Összesítés

A fenti hibák halmozottan is előfordulhatnak, de a Cemix maximum 4 hibáig fogadja vissza és javíttatja a raklapokat. A 4 hiba pedig csak a fent felsorolt javítható hibák halmozásaként fordulhat elő.

1. példa: 2 fedlap sérült, 1 lábösszekötő törött és 1 tuskó hiányzik. Ezt a raklapot, mint csere raklap visszavesszük.
2. példa: 2 fedlap sérült és 2 tuskó hiányzik. Ezt a raklapot már nem vesszük vissza.
3. példa: 1 fedlap-összekötő keresztben eltört más hibája nincsen, akkor ezt a raklapot már nem vesszük vissza.