

# ÁLTALÁNOS ELADÁSI ÉS SZÁLLÍTÁSI FELTÉTELEK

## 1. Ajánlatok és megrendelések

**1.1.** Ajánlatokat tenni, árusítást és szállítást eszközölni kizárólag az általunk meghatározott alábbi eladási és szállítási feltételek mellett lehet. Amennyiben vevőink üzleti kapcsolatba lépnek velünk, úgy ezek a feltételek mérvadók és kötelezők. A megrendelő ettől eltérő vásárlási feltételeit kifejezetten elvetjük. Amennyiben képviselőinkkel kívánnak szerződést kötni, úgy ahhoz a mi írásbeli beleegyezésünk szükséges.

**1.2.** Ajánlataink kötelezettség nélküliek és semmiféle kötelezettséggel sem járnak, ami a megrendelés elfogadását illeti.

Csak írásos megrendelést és lemondást fogadunk el, melynek módja:

webshopon keresztül (<https://ecplus.cemix.hu>) vagy

A megrendelések csak abban az esetben kötelező érvényűek számunkra, ha azokat írásban is visszaigazoljuk.

Áraink kötelezettség nélküliek és nem tartalmazzák az áfa-t. Az árak megállapítása a szállítás napján érvényes árlista alapján történik, amely egyben tartalmazza az ármegállapítással kapcsolatos sajátosságokat.

### 1.3. Minimális rendelési mennyiségek:

- 40kg / 25kg / 20 kg / 50 l kiszerezésű por termékek
  - min. rendelési mennyiség 1 raklap
  - KIVÉTEL: Projekt rendelésnél, direkt szállítási címre történő rendelésnél -> Eurosan 40kg, Renti 25kg, Magasértékű ragasztók 25 kg, Padlókiegyenlítő 25 kg, Vízszigetelési anyagok 20-25 kg, RECON 20-25 kg, Hőszigetelő ragasztók 25 kg
- 20 kg alatti por termékek
  - min. rendelési mennyiség 2-5 kg fugázó 1 doboz (6 -4 db), Gletti 10kg db-os (nincs csomagolási egység)
- Vödörös termékek
  - kiszerezési egység a vödör, min. rendelési tétel 1 vödör
- Kereskedelmi termékek:
  - Szilikon: min. rendelési tétel csomagolási egység = 1 doboz (12 db)
  - Dűbelek: min. rendelési tétel csomagolási egység = 1 doboz
  - Hőszigetelő rendszer elemek: csomagolási egység, kivéve Projekt rendelések direkt szállítási címre

**1.4.** A **silós rendelésekkel** kapcsolatos szabályozást a Silóbérleti szerződés tartalmazza.

**1.5.** A Cemix Hungary Kft (továbbiakban Gyártó) lehetőséget biztosít 1 kg-os **színminták** igénylésére. Az általunk szállított áruk a felhordási technológiából eredően csekély mértékben eltéréseket mutathatnak az ajánlatunktól, illetve a mintától, ami a színt és a szemcseszerkezetet illeti. A rendeltetéssel felhasznált elkerülése céljából kérjük, hogy a prospektusokban, műszaki leírásokban foglaltakat, valamint a gyári előírásokat saját érdekében tartsa be, mert az ezektől eltérő felhasználás miatt bekövetkezett minőségi hibákért garanciát nem vállal a Gyártó.

## 2. Fizetési feltételek

**2.1.** Számláink kifizetése a feltüntetett fizetési határidő szerint esedékes

**2.2.** Skontó a kereskedővel kötött szerződés alapján lehetséges

**2.3.** Váltóval történő fizetés külön megegyezés tárgya. A váltók és a csekkek csak azok beváltása után válnak érvényessé, elfogadásuk mindig csak fizetés céljából történik.

**2.4.** Amennyiben a fent felsorolt fizetési feltételeket nem tartják be, vagy a vevő velünk szemben más követelésekkel áll elő, ami a fizetést illeti, úgy valamennyi követelésünk azonnal esedékessé válik még akkor is, ha azok hosszúlejáratú váltóval fedezve vannak. Fenntartjuk magunknak azt a jogot, hogy ilyen esetben előre történő fizetést vagy az összeg letétbe helyezését követeljük. Késedelem esetén fenntartjuk a jogot, hogy késedelmi kamatot számítsunk fel, melynek mértéke jelenleg 20%. Késedelem esetén a jogi képviselő költségei a mulasztást elkövető vevőnk terhelik. Abban az esetben, ha az átvétel késedelemmel jár, illetve ha mi a fizetési késedelem miatt, vagy a megrendelő személyével kapcsolatos más okok miatt a szerződéstől elállunk, jogosultak vagyunk a megbízás értékének alapján a 20% késedelmi kamatok büntetésként követelni és érvényesíteni. Fenntartjuk a jogot arra is, hogy a szerződés megszégéséből adódó fenti büntetés helyett a szerződés nem teljesítéséből adódó és valóban elszennvedett kárért kártérítést követeljünk.

### 3. Csomagolás

A szállítólevélen megadott EURO-raklapokért a mindenkor érvényes díjtétel szerinti raklap betéti, használati és csomagolási díjat számlázunk. A vevők által hibátlan állapotban visszaszállított raklapokért a minőség-ellenőrzés után a teljes betéti díjat jóváírjuk. A raklapszaldót fél naptári évre vizsgáljuk (január 01-től június. 30-ig és július 1-től december 31-ig). A raklapok minőségével kapcsolatos elvárásainkat a Raklapvisszavételi szabályzatunkban tesszük közzé (1. sz. melléklet)

### 4. Szállítás

- 4.1. Kezességet – az árut a szállítás során ért kárért – nem vállalunk, de gondoskodunk arról, hogy az árut szakszerűen csomagoljuk be és rakjuk fel, de ezzel semmiféle jogi kötelezettséget nem vállalunk. A fogadó feladata, hogy a szállítmány teljességét és az esetleges szállítási hibákat az áru átvételekor azonnal megállapítsa és a szállítólevélen megjelölje. Amennyiben a Szállító okozott kárt a Megrendelő eszközeiben, értékeiben, úgy ezekért Gyártó nem felel, ezeknek rendezése a Megrendelő és a fuvarozócég között történik. Azon megegyezés, hogy „egyéni kereskedő telephelyére szállítva” csak addig kötelező érvényű, amíg az utak állapota akadály nélkül lehetővé teszi a tehergépkocsival történő megközelítést. Amennyiben a szállítási címre történő megérkezéstől számított 1 órán belül Megrendelő vagy megbízottja nem biztosítja az áru átvételét és lerakását, Szállító jogosult minden megkezdett óra várakozás után 5.000,- Ft + ÁFA várakozási díjat felszámítani.
- 4.2. Gyártó elkötelezett amellett, hogy a visszaigazolt szállítási terminusokat a lehető legpontosabban betartsa. Az előre nem látható események következtében lényeges késedelmeket a megrendelővel közöljük. A visszaigazolt szállítási határidő irányadóként szolgál a teljesítés dátumára vonatkozóan. A késedelmes szállításból adódó panaszok után jogi úton igény nem érvényesíthető velünk szemben.
- 4.3. A szerződő felek mentesülnek a szerződéses kötelezettség teljes vagy részleges nem teljesítésével kapcsolatos szerződésszegés miatti felelősség alól, ha annak oka olyan természeti vagy emberi hatás, amelynek következményei a technikai fejlettség adott szintjén emberi erővel nem háríthatók el (a továbbiakban: vis maior). Vis maior különösen, de nem kizárólag a természeti katasztrófák (földrengés, tűzvész, járvány, aszály, fagykár, árvíz, szélvihar, villámcsapás, stb.), bizonyos politikai-társadalmi események (háború, forradalom, felkelés, szabotázs, közlekedési útvonal lezárása, stb.), állami intézkedések (behozatali – kiviteli tilalmak, devizakorlátozások, embargó, bojkott, stb.), súlyos üzemzavarok, a szerződésszerű teljesítést lehetetlenné tevő radikális piaci változások (drasztikus árrobbanás), a termékek előállításához szükséges alapanyag hiánya.
- 4.4. Egyéb megállapodás hiányában az áru még a gyárban eladottnak tekinthető. Ennek megfelelően a szállítás mindig a megrendelő kockázatára történik akkor is, ha saját fuvarszállítással szállítunk. Részszállítások megengedettek. A szállítás módjának, valamint a szállítási eszköz, illetve a kiszállítási hely megválasztásának jogát fenntartjuk magunknak, de mindenképpen törekszünk arra, hogy a megrendelő kívánásait messzemenően figyelembe vegyük.

#### 4.5. Gyártói szállítás szabályozása

A Gyártó a Vevő részére az ország egész területén házhoz szállítja a megvásárolt árukat. Az árak egy alkalommal történő fuvarozást foglalnak magukba. A szállítás a megrendelő számára alapvetően franco helyszínrre szállítva költségmentesen történik, ez alól kivételt képez:

- e-útdíj miatti fuvar költség-pótlék összegét a aktuális árlista tartalmazza.
- 150.000 Ft nettó alatti termékértékű rendelés esetén ezen felül nettó 15.000 Ft plusz fuvar díjat számolunk fel
- a behajtási engedélyekből eredő többletköltséget Gyártó átháríthatja a Vevőnek, mely a számlán plusz fuvar költségként szerepelhet
- a Vevőnek tájékoztatási kötelezettsége van a szállítási helyszín speciális forgalmi körülményeiről. (behajtási engedély, forgalmi tiltások, útállapot, megközelíthetőség). Amennyiben ennek hiányában meghíúsul a szállítás, a szállítási költség Vevőt terheli.
- amennyiben az egyes települési önkormányzatok által előírt speciális behajtási engedélyeket a vevő (vagy átvevő) igényelheti meg, a szállítási határidőt módosíthatjuk ennek függvényében a Vevőnek felróható okokból adódó újraszállítás / visszaszállítás esetén a szállítás költségei a Vevőt terhelik

Vödörös és egyéb fagyra érzékeny termékekkel kapcsolatban (+5 °C körüli vagy annál alacsonyabb aktuális, ill. várható hőmérséklet esetén) a Gyártó – a termék minőségének biztosítása érdekében - a szállítást későbbi időpontra halaszthatja. Amennyiben a Vevő a fagyra érzékeny terméket fagyveszélyes időben – a Gyártói szállítás

késedelme miatt – saját maga szállítja el, úgy ezt csak saját felelősségére teheti, ilyen esetben a termék minőségével kapcsolatos reklamációnak nincs helye.

A Vevőnek megfelelő helyet kell biztosítania az áru kirakodásához. Gondoskodnia kell a mindenkor akadálytalan megközelíthetőségről és teherbíró útról.

#### 4.6. Vevői szállítás szabályozása

4.6.1. Bugyi, Veszprém, Debrecen telephelyeinken a rakodás időpont regisztrációhoz kötött. Az online időpont regisztrációt a <https://cemix.glabs.me> weboldalon kell megtenni. Kontaktszemély a hozzáféréshez: rkovacs@adminbot.hu.

4.6.2. minimális szállítási mennyiség:

A nettó 100.000 Ft termékérték alatti elszállítások esetén 3.000 Ft manipulációs költséget számítunk fel.

Ha a megrendelő maga viszi el az árut, úgy neki kell a szállítási költségeket viselnie: ez esetben azonban az alábbi fuvarvisszatérítést biztosítjuk:

Körzet	km	Fuvarvisszatérítés (Ft/to vagy Ft/2 m <sup>3</sup> )
I.	0,1 - 25	1 000 Ft
II.	25,1 - 50	1 200 Ft
III.	50,1 - 75	1 500 Ft
IV.	75,1 - 100	1 800 Ft
V.	100,1 - 150	2 200 Ft
VI.	150,1 - től	2 500 Ft
Bp.	össz	1 500 Ft

4.7. A Vevő vagy képviselője köteles betartani a Gyártó telephelyein érvényes közlekedési és biztonsági

szabályokat. A rakodáshoz a következő munkavédelmi felszerelés szükséges: láthatósági mellény, hosszú nadrág, munkavédelmi cipő. Ezen szabályok megsértéséből eredő károkért, ideértve az esetleges következménykárokat is, a Vevő teljes körűen felel.

4.8. Amennyiben Vevő fuvarozója a Gyártó külön felszólítása ellenére túlsúlyos rakományként kívánja elszállítani a terméket, és Gyártó ezt észleli, akkor a Gyártó mindaddig megtagadhatja a telephelyről történő kihajtást, amíg a túlsúlyt meg nem szüntetik és a rakomány meg nem felel a forgalmi engedélyben meghatározott maximális össztömegnek. A vevő fuvarozója felel az áru fuvarozásra vonatkozó jogszabályok, szabványok betartásáért, különösen a 6/1990.(IV.1.) KÖHÉM rendeletben, 36/2017.(IX.18.) NFM rendeletben, valamint a 156/2009.(VII.29.) Korm. rendeletben, továbbá a 261/2011.(XII.17.) Korm. rendeletben foglaltak maradéktalan alkalmazásáért. A megengedett legnagyobb össztömeget, tengelyterhelést meghaladó, a közút kezelőjének hozzájárulása nélkül, vagy a közút kezelőjének hozzájárulásában szereplő értéktől eltérően közlekedő jármű miatt kiszabott bírság összege kizárólag a Vevő fuvarozóját terheli abban az esetben is, ha jogszabály lehetővé teszi a feladó, felrakó felelősségének megállapítását is. Amennyiben hatósági eljárás indul össztömeg-túlterhelés, és/vagy tengelytúlterhelés miatt, a Gyártó jogosult a jogerős hatósági határozatban megállapított bírságot a Vevőre terhelni.

4.9. Az Elektronikus Közúti Áruforgalmi Ellenőrző Rendszer (továbbiakban EKÁER) irányadó szabályai értelmében a termék megrendelőjét/átvevőjét illetve fuvarozóját terhelő kötelezettségek nem teljesítéséből eredően a Gyártóra bármely bíróság vagy hatóság által kirótt jogerős bírság vagy bármilyen költség felmerülése esetén – a megrendelőt/átvevőt terhelő kötelezettség nem teljesítése esetén – a Vevő köteles a Gyártóra kirótt bírságot, büntetést vagy egyéb költséget átvállalni, és 8 napon belül megfizetni.

4.10. EKÁER köteles megrendelés esetén a megrendelésben megadott szállítási cím az EKÁER bejelentés után már nem módosítható. Egyéb esetben az ebből származó többletköltség és esetlegesen kirótt bírság a Vevőt terheli.

## 5. Minőségi kifogások

Mindenfajta kifogást haladéktalanul, legkésőbb 8 napon belül az áru átvételétől számítva, írásban kell benyújtani vállalatunkhoz ([reklamacio@cemix.hu](mailto:reklamacio@cemix.hu)). Az írásos reklamációhoz mellékelni kell a vásárlást igazoló számlát/számlaszámot. A kifogást indokolni kell és a kivizsgálást megtenni még a kifogásolt áru felhasználása, vagy feldolgozása előtt, mivel ellenkező esetben az áru elfogadottnak tekintendő és a kifogásokat visszautasíthatjuk. Időben történő és jogos kifogások esetén vagy visszatérítést fizetünk, vagy külön megállapodás szerint árengedményt adunk. További igényeket, különösen, ami a felhasználási költségeket és mindenfajta ezzel kapcsolatos kártérítést illet, nem áll módunkban teljesíteni. A kifogásolt árut a megrendelőnek a kivizsgálásig szakszerűen tárolnia kell, az esetleges

további károsodás elkerülése miatt. A Megrendelő kifejezetten lemond a visszatartási jog érvényesítéséről, valamint a szállítási szerződésből, vagy más viszonyokból adódó ellenkövetelések felszámításától.

## 6. Termékszavatosság

A megrendelő kötelezi magát, hogy a termékeket a használati, valamint feldolgozási utasításainknak megfelelően dolgozza fel. Azoknak a megrendelőknek, akik nem felhasználók, nem jár szavatosság hibás termékből eredő anyagi kár esetében. Ezek a szavatossági korlátozások teljes tartalmuk szerint átruházhatók azokra az átvevőkre, akik nem fogyasztók, mégpedig ezen szavatossági korlátozások további átruházással kapcsolatos kötelezettségekkel együtt.

A színes termékek a kivitelezési technológiából eredően csekély mértékben eltéréseket mutathatnak a bemutató anyagok, illetve a mintától, ami a színt és a szemcseszerkezetet illeti. A felhasználásra kerülő anyagok változása, a különféle környezeti hatások, és a kötési idő alatti technológiai folyamatok miatt színeltérések előfordulhatnak. Ezért a színeltérés nem tekinthető minőségi hiányosságnak, erre a termékszavatosság nem terjed ki. Kérjük, hogy az esetleges hibák elkerülése érdekében tartsák be a technológiai és gyári előírásokat, mert a kivitelezési és felhasználási hibákért a Cemix Hungary nem vállal termékszavatosságot. A műszaki és biztonsági adatlapok, teljesítménynyilatkozatok a honlapunkon keresztül elérhetőek. ([www.cemix.hu](http://www.cemix.hu))

## 7. Tulajdonjog-fenntartás

Az áru a teljes vételár kifizetéséig a Cemix Hungary Kft. tulajdonában marad. A tulajdonjog fenntartása addig érvényes, amíg a Megrendelő és köztünk lévő üzleti kapcsolatból eredő valamennyi jelenlegi vagy jövőbeni követelések nincsenek kiegyenlítve. A vevő ezzel valamennyi – vételár vagy munkabér – követelését, amely az általunk szállított áru továbbértékesítéséből, vagy feldolgozásából adódik, átruházza ránk a mellékjogokkal együtt, függetlenül attól, hogy az áru egy vagy több helyre került. Abban az esetben, ha a vevő a szavatolt árut más, nem általunk forgalomba hozott áruval együtt adja el, vagy dolgozza fel, a követeléstől való elállás csak az általunk szállított áru értékében történik. Egyes követeléseinknek egy folyószámlára történő felvétele, az intézkedését haladéktalanul velünk közölni. Egyúttal köteles a harmadik felet is tájékoztatni, hogy mi vagyunk az áru tulajdonosai. A vevő a továbbértékesítés ellenére is megmarad meghatalmazottként az átruházott követelések visszavonásáig. Nem történik visszavonás, amíg a vevő a fizetési kötelezettségeinek rendszeresen eleget tesz. Amennyiben ez nem történik meg, úgy a vevő a mi utasításaink alapján le kell mondjon követeléseit behajtásáról. A vevő köteles kívánságunkra bennünket a harmadik félnek történő eladásról értesíteni és átadni a szükséges iratokat jogainknak a harmadik féllel szembeni érvényesítése céljából. Amennyiben a vevő a felszólítás ellenére sem jelenti be a továbbértékesítést, úgy jogunk van arra, hogy a harmadik félnek történő eladást magunk eszközöljük. Kötelezzük magunkat arra, hogy a törvényes határozatok alapján bennünket megillető biztosításokat – választásunk szerint – átruházzuk, amennyiben a biztosítandó követelések a 20%-ot meghaladják. Ameddig fennáll a vevővel kötött üzleti kapcsolatokból eredő követelés, jogunk van arra, hogy tőle mindenkor információt kérjünk arról, hogy milyen tulajdonjogilag fenntartott áruk vannak még birtokában, hogy azok éppen hol találhatóak és kinek adta tovább a többi jogfenntartott árut. Amennyiben megalapozott kételyünk van a vevő fizetési képességéről illetve szándékáról; továbbá fizetési késedelem, illetve egyéb fizetési problémák és a vevő vagyoni helyzetének rosszabbodása esetén jogunk van arra, hogy a fenntartott áru azonnali kiadását kérjük, ezeket eladjuk, vagy egyéb módon felhasználjuk, anélkül, hogy ezáltal elveszítenénk kárpótlási igényeinket a feltételek be nem tartása miatt. Az áru pusztá visszavétele esetén a szerződés érvényben marad. A követelések átruházása megszűnik, amennyiben a vevő valamennyi kötelezettségét az eladóval szemben teljesítette. A tulajdonjog-fenntartás időtartama alatt jogunk van arra, hogy a tulajdonjog-fenntartással érintett árunk értékének erejéig a vevőtől az általunk a vevőnek szállított más árunkat elszállítsuk, amennyiben a vevő a tulajdonjog-fenntartással érintett áru vételárát nem vagy nem teljes mértékben egyenlítette ki a fizetési határidőn belül.

## 8. Irányadó jog, jogviták

A szállítás teljesítési helye Veszprém, Bugyi, Balatonfűzfő, Debrecen. Valamennyi – közvetlen vagy közvetett – vitás kérdésben, amely a szállítási szerződésből adódik, beleértve a váltókkal kapcsolatos panaszos ügyeket, a Veszprémi Járásbíróság, vagy a Veszprémi Törvényszék kizárólagosan illetékes a vita tárgyát képező ügy értékétől függően.

Amennyiben eladási és szállítási feltételeink bizonyos határozatai jogukat veszítik más törvényes szabályozás vagy eltérő jogmegítélés következtében, a vevővel megállapodunk abban, hogy a többi határozat jogérvényessége a maga egészében nem változik.

# 1. SZ. MELLÉKLET - RAKLAPVISSZAVÉTELI SZABÁLYZAT

2010. május 1-től a Cemix Hungary Kft az alábbi szabályok szerint veszi vissza a raklapokat.

## 2 fajta raklapot veszünk vissza csereraklapként:

- A hibátlan EUR raklapokat
- A még gazdaságosan javítható raklapokat

## Egy raklap 4 fajta elemből áll:

1. Lábösszekötőkből
2. Tuskókból (más néven tőkéből)
3. Fedlap-összekötőkből
4. Fedlap deszkákból

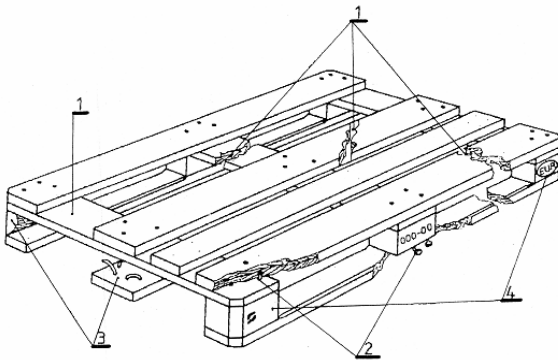

## FONTOS!

Amennyiben a visszaküldött raklap selejtnek minősül az alábbi kritériumok szerint, abban az esetben cégünk nem tudja visszavenni és jóváírni azt. Ebben az esetben a selejt raklapot azonnal visszakerül a kamionra, amennyiben ez nem lehetséges maximum a beérkezést követő két hétig tároljuk. Ezen idő lejártá után a raklapot megsemmisítjük.

A következőkben azokat a kritériumok olvashatók, ami a raklapok konkrét visszavételére vonatkoznak:

## Lábösszekötők

### Javítható, ha egy lábösszekötője

- törött, hiányos vagy sérült
- hosszabb vagy rövidebb
- korhadt

### Visszavételt kizáró ok

- Ha egynél több összekötő sérült.
- Ha egynél több láthatóan nem megengedett elem került felhasználásra (pl.: széldeszka)

## Tuskók (más néven tőkék)

### Átvesszük, de nem javítjuk

- Ha 2/3 anyag és 1/3 hiány arányban sérült max 1 tuskó. Az ilyen sérült felület feltétele, hogy a tuskó sérült felülete szálkamentes, továbbá a sérülés teljes keresztmetszetében azonos mértékű (példákat lsd. 2.1.1 KÉP, 2.1.2 KÉP)

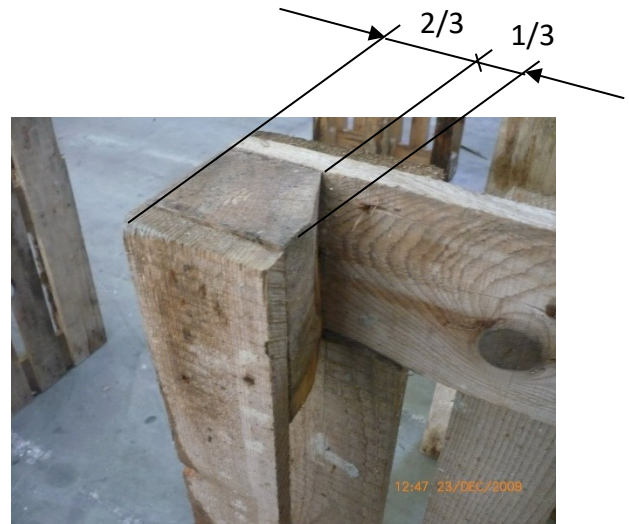

2.1 KÉP: Sérült tuskó (szálkamentes felülettel)



2.1.2 KÉP: Sérült tőkés (szálkamentes sérülés)

### Javítható, ha egy tuskója

- olyan mértékben roncsolódott, hogy több mint egy szeg- vagy csavarszár látható
- törött
- hiányzik
- korhadt
- egy vasúti cégjel és egy EUR jel nem látszik, illetve hiányzik

## Visszavételt kizáró ok

- Ha egynél több tuskó sérült vagy hiányzik.
- A PKP vasúti cégjellel ellátott raklapok az EUR raklap szabványnak nem felelnek meg. Az ilyen raklapot selejt raklapnak vesszük csak át.

## Fedlap-összekötők

### Átvesszük, de nem javítatjuk

- Ha 2/3 anyag és 1/3 hiány arányban sérült max 1 fedlap összekötő



3.1 KÉP: Sérült fedlap-összekötő

## Visszavételt kizáró ok

- A fedlap-összekötők hiánya vagy törése
- Ha egynél több láthatóan nem megengedett elem került felhasználásra (pl.: széldeszka)
- Hosszabb vagy rövidebb (törött) elem került felhasználásra
- Korhadat

A fedlap-összekötők gazdaságosan nem javíthatók, így nincs olyan hiba, ami megengedhető a 3.1-es ponton kívül.

## Fedlap deszkák

### Átvesszük, de nem javítjuk



4.1 KÉP: Sérült fedlap

## Javítható, ha egy vagy két deszka

- hiányzik, ferdén vagy keresztben eltört
- láthatóan nem megengedett elemből készült (pl.: széldeszka)
- korhadat

## Visszavételt kizáró ok

- A fedlapok deszkáin vágások nyomai láthatók
- 2 db-nál több fedlap törött, korhadat, széldeszkás



4.3.1 KÉP: Széldeszka



4.3.2 KÉP: Vágás nyomai a raklapon

## ÖSSZESÍTÉS

A fenti hibák halmozottan is előfordulhatnak, de az Cemix maximum 4 hibáig fogadja vissza és javíttatja a raklapokat. A 4 hiba pedig csak a fent felsorolt javítható hibák halmozásaként fordulhat elő.

1. példa: 2 fedlap sérült, 1 lábösszekötő törött és 1 tuskó hiányzik. Ezt a raklapot, mint csere raklap visszavesszük.

2. példa: 2 fedlap sérült és 2 tuskó hiányzik. Ezt a raklapot már nem vesszük vissza.

3. példa: 1 fedlap-összekötő keresztben eltört más hibája nincsen, akkor ezt a raklapot már nem vesszük vissza.